

## 貸付物件説明書

番号	所在地番	地目	貸付地積	最低貸付価格(月額)
1	千種区高見二丁目102番	水道用地	82㎡	20,395円
貸付期間		令和2年4月1日～令和5年3月31日(3年0か月間)		
接面道路の幅員等		北側で幅員12.3mの舗装市道に接面しています。		
交通機関		バス	市営バス仲田本通から北東方へ約0.2km	
		鉄道	市営地下鉄今池駅から北東方へ約0.6km	
供給処理施設	配管等の状況		照会先及び電話番号	
	電気	前面道路配線 有	中部電力(株)	中営業所 0120-929-113
	上水道	前面道路配管 有	名古屋市上下水道局	千種営業所 052-722-8750
	下水道	前面道路配管 有	名古屋市上下水道局	千種営業所 052-722-8750
	ガス	前面道路配管 有	東邦ガス(株)	星ヶ丘営業所 052-781-6131
公共施設 (道路距離)		千種区役所	物件の南東方	約 0.7 km
		市立高見小学校	物件の北東方	約 0.5 km
		市立若水中学校	物件の北東方	約 0.4 km
参考事項	<ul style="list-style-type: none"> <li>・貸付地積は、公簿上の面積です。</li> <li>・現状は砂利敷です。原則としてそのままの状態を利用してください。</li> <li>・貸付期間中に借受人の負担でアスファルト舗装や雨水排水設備を設置することは可能ですが、その場合は雨水流出抑制対策を行ってください。施工内容・方法等は当局と協議の上決定します。</li> <li>・貸付物件の北側には当局所有のフェンスが設置されており、そのまま利用いただけます。貸付期間中、使用者において撤去しても構いませんが、貸付契約終了時には原状に回復して返還してください。</li> <li>・貸付物件の北側を除く三方に設置されたフェンスは、隣地権者の所有物です。貸付物件の使用者が使用及び撤去することはできません。</li> <li>・貸付期間中に当局にて測量を行う予定です(借受人の立会は不要です。)</li> </ul>			
担当課	上下水道局資産活用課 TEL 052-972-3728			

※ 貸付物件説明書は、入札参加者が物件の概要を把握するための参考資料ですので、必ず入札参加者ご自身において、現地及び諸規制について調査確認を行ってください。

【付近見取図】

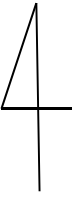

【詳細図】

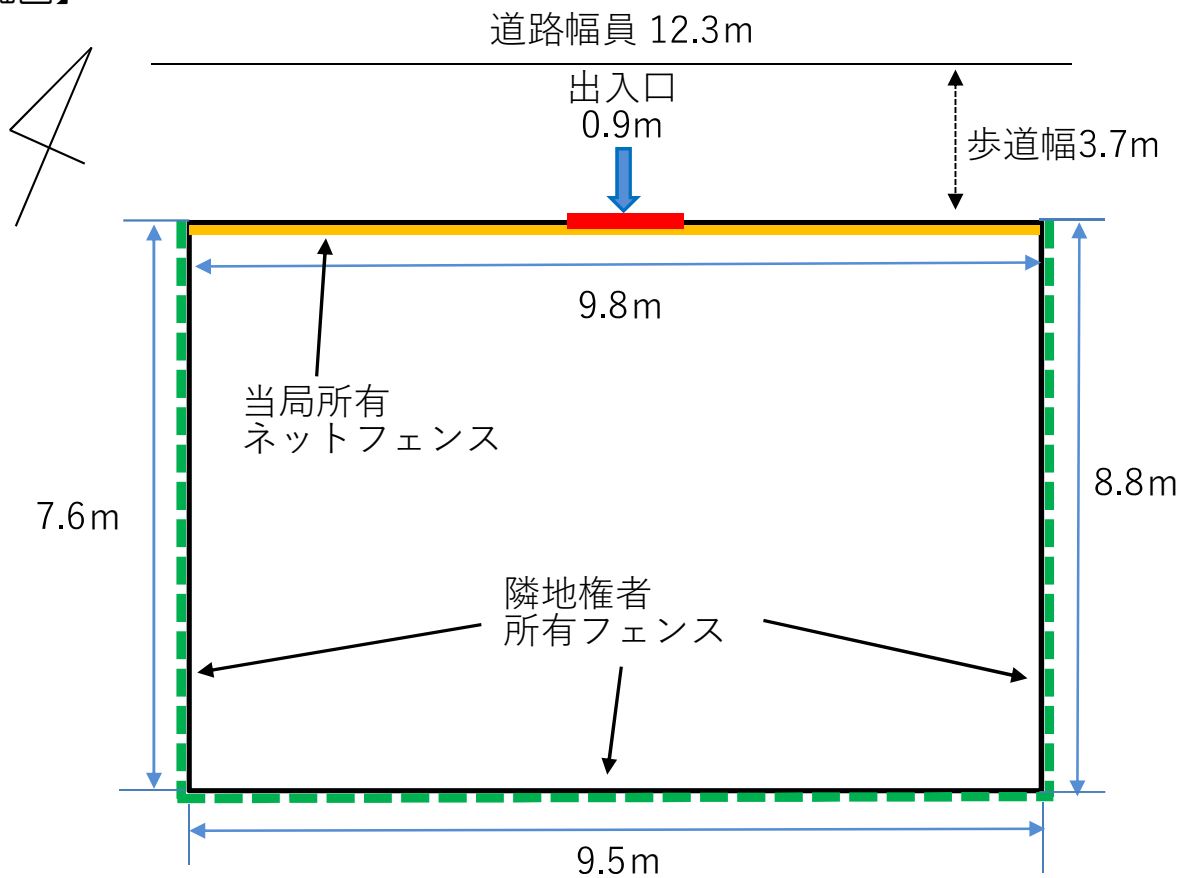

## 貸付物件説明書

番号	所在地番	地目	貸付地積	最低貸付価格(月額)
2	名古屋市熱田区神宮四丁目901番のうち(北側)	宅地	約970㎡	86,573円
貸付期間		令和2年4月1日～令和5年3月31日(3年0か月間)		
接面道路の幅員等		西側で幅員6.0mの舗装市道に接面しています。		
交通機関		バス	市営バス熱田伝馬町から東方へ約0.5km	
		鉄道	名古屋市営地下鉄伝馬町から東方へ約0.5km	
供給処理施設	配管等の状況		照会先及び電話番号	
	電気	前面道路配線 有	中部電力株	熱田営業所 0120-929-308
	上水道	前面道路配管 有	名古屋市上下水道局	中川営業所 052-352-2511
	下水道	前面道路配管 有	名古屋市上下水道局	中川営業所 052-352-2511
	ガス	前面道路配管 有	東邦ガス株	笠寺営業所 052-821-7141
公共施設 (道路距離)		熱田区役所	物件の北方	約 1.0 km
		市立白鳥小学校	物件の北西方	約 0.9 km
		市立宮中学校	物件の北西方	約 1.2 km
参考事項	<ul style="list-style-type: none"> <li>・貸付地積は、図面上の求積値です。</li> <li>・現状は砂利敷です。原則としてそのままの状態を利用してください。</li> <li>・貸付期間中に借受人の負担でアスファルト舗装や雨水排水設備を設置することは可能ですが、その場合は雨水流出抑制対策を行ってください。施工内容・方法等は当局と協議の上決定します。</li> <li>・現在、資材置場や駐車場として使用しています。</li> <li>・敷地の北側にフェンスが設置される予定です。このフェンスは貸付範囲に含まれません。</li> </ul>			
担当課	上下水道局資産活用課 TEL 052-972-3728			

※ 貸付物件説明書は、入札参加者が物件の概要を把握するための参考資料ですので、必ず入札参加者ご自身において、現地及び諸規制について調査確認を行ってください。

【付近見取図】



【詳細図】

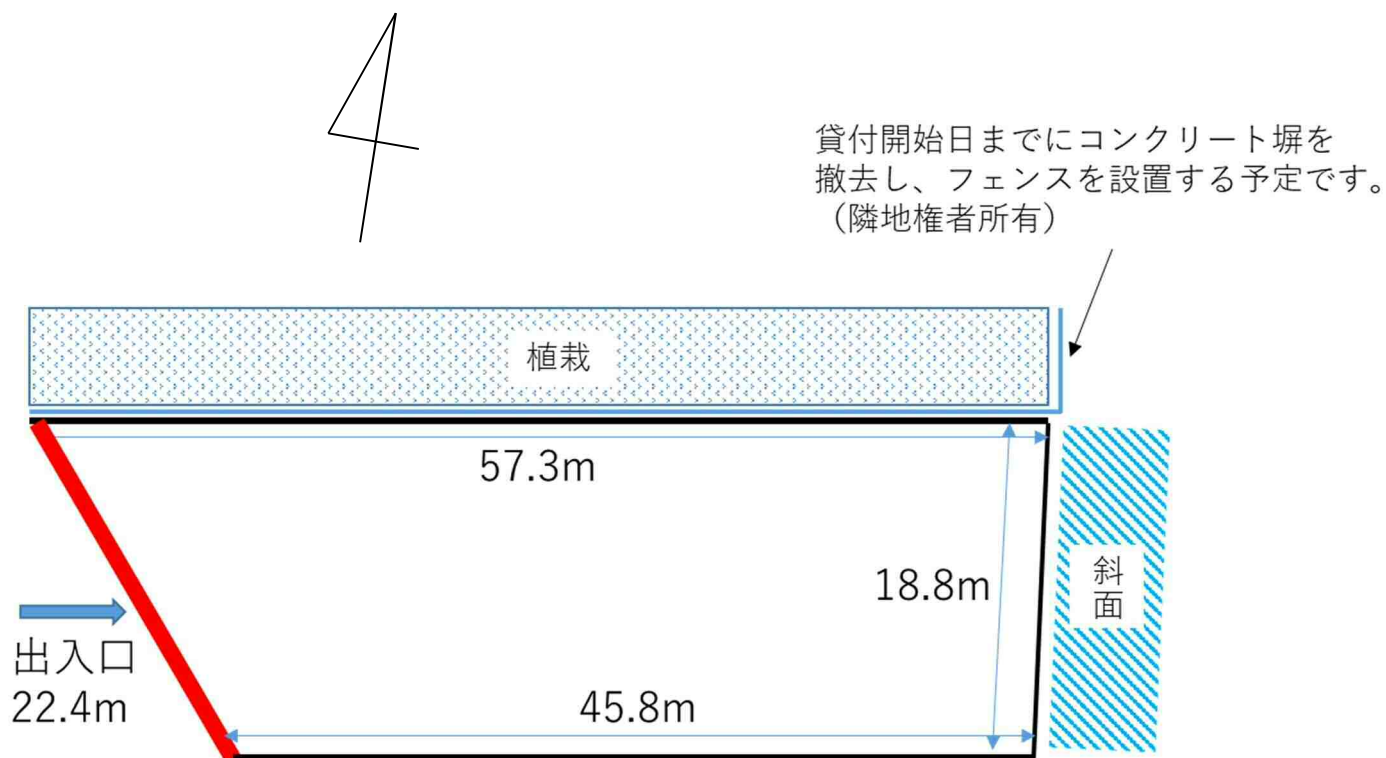

## 貸付物件説明書

番号	所在地番	地目	貸付地積	最低貸付価格(月額)
3	名古屋市熱田区神宮四丁目901番のうち(南側)	宅地	約750㎡	92,482円
貸付期間	令和2年4月1日～令和5年3月31日(3年0か月間)			
接面道路の幅員等	南側で幅員15.0mの舗装市道に接面しています。			
交通機関	バス	市営バス熱田伝馬町から東方へ約0.5km		
	鉄道	名古屋市営地下鉄伝馬町から東方へ約0.5km		
供給処理施設	配管等の状況		照会先及び電話番号	
	電気	前面道路配線 有	中部電力(株) 熱田営業所	0120-929-308
	上水道	前面道路配管 有	名古屋市上下水道局 中川営業所	052-352-2511
	下水道	前面道路配管 有	名古屋市上下水道局 中川営業所	052-352-2511
公共施設 (道路距離)	熱田区役所	物件の北方	約	1.0 km
	市立白鳥小学校	物件の北西方	約	0.9 km
	市立宮中学校	物件の北西方	約	1.2 km
参考事項	<ul style="list-style-type: none"> <li>・貸付地積は、図面上の求積値です。</li> <li>・上記「供給処理施設」に示す前面道路とは、西側接面道路を指します。</li> <li>・現状はアスファルト舗装された状態です。原則としてそのままの状態を利用してください。</li> <li>・アスファルト舗装や雨水排水設備を新設又は現状と変更することは可能ですが、その場合は雨水流出抑制対策を行ってください。施工内容・方法等は当局と協議の上決定します。</li> <li>・現在は月極駐車場として使用しており、収容台数は20台であり、月額利用料金は11,000円です。</li> <li>・平成30年度の月極駐車場の平均稼働率は97%です。</li> <li>・フェンス及び車止めが設置されており、そのままご使用いただけます。ただし、破損等のトラブルには対応しません。</li> <li>・駐車場以外の用途で使用することも可能です。</li> <li>・敷地内に照明器具が存在しています。使用する場合は、使用者において電気使用契約を締結してください。既存の電灯はそのまま使用しても構いませんが、電灯が点灯しない等のトラブルには対応しません。</li> </ul>			
担当課	上下水道局資産活用課 TEL 052-972-3728			

※ 貸付物件説明書は、入札参加者が物件の概要を把握するための参考資料ですので、必ず入札参加者ご自身において、現地及び諸規制について調査確認を行ってください。

【付近見取図】

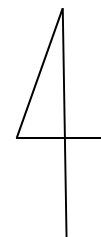

【詳細図】

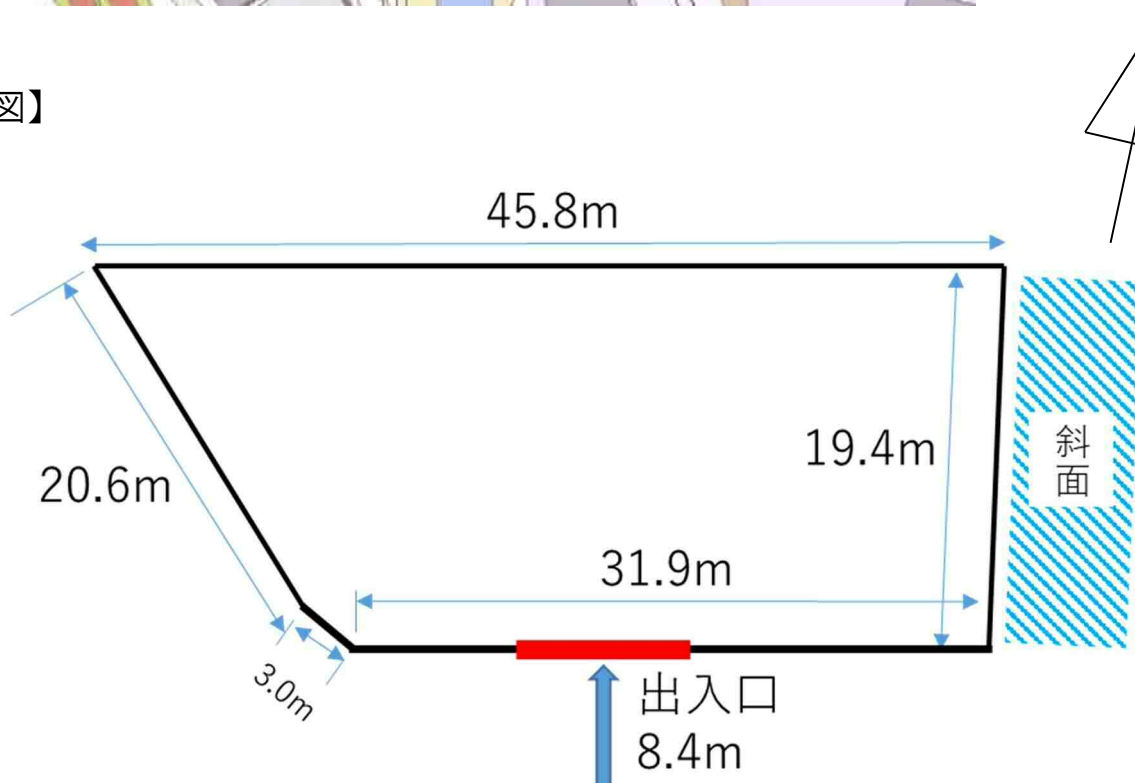

## 貸付物件説明書

番号	所在地番	地目	貸付地積	最低貸付価格(月額)
4	名古屋市中川区玉船町一丁目1番1のうち(北側)	水道用地	約4,700㎡	462,909円
貸付期間	令和2年4月1日～令和7年3月31日(5年0か月間)			
接面道路の幅員等	東側で幅員14.5mの舗装市道に接面しています。			
交通機関	バス	市営バス昭和橋から南方へ約0.1km		
	鉄道	名古屋市営地下鉄六番町から西方へ約1.4km		
供給処理施設	配管等の状況		照会先及び電話番号	
	電気	前面道路配線 有	中部電力(株) 港営業所	0120-929-309
	上水道	前面道路配管 有	名古屋市上下水道局 中川営業所	052-352-2511
	下水道	前面道路配管 有	名古屋市上下水道局 中川営業所	052-352-2511
公共施設 (道路距離)	中川区役所	物件の北西方	約2.7	km
	市立昭和橋小学校	物件の北西方	約0.4	km
	市立昭和橋中学校	物件の北東方	約0.7	km
参考事項	<ul style="list-style-type: none"> <li>・貸付地積は、図面上の求積値です。</li> <li>・現状はアスファルト舗装された部分と砂利敷の部分が存在します。原則としてそのままの状態を利用してください。</li> <li>・アスファルト舗装や雨水排水設備を新設又は現状と変更することは可能ですが、その場合は雨水流出抑制対策を行ってください。施工内容・方法等は当局と協議の上決定します。</li> <li>・周囲はネットフェンスで囲われています。</li> <li>・現在、資材置場及び駐車場として使用しています。</li> <li>・敷地内に照明器具が存在しています。使用する場合は、使用者において電気使用契約を締結してください。既存の電灯はそのまま使用しても構いませんが、電灯が点灯しない等のトラブルには対応しません。</li> </ul>			
担当課	上下水道局資産活用課 TEL 052-972-3728			

※ 貸付物件説明書は、入札参加者が物件の概要を把握するための参考資料ですので、必ず入札参加者ご自身において、現地及び諸規制について調査確認を行ってください。

【付近見取図】

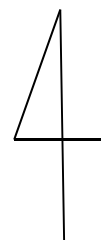

【詳細図】

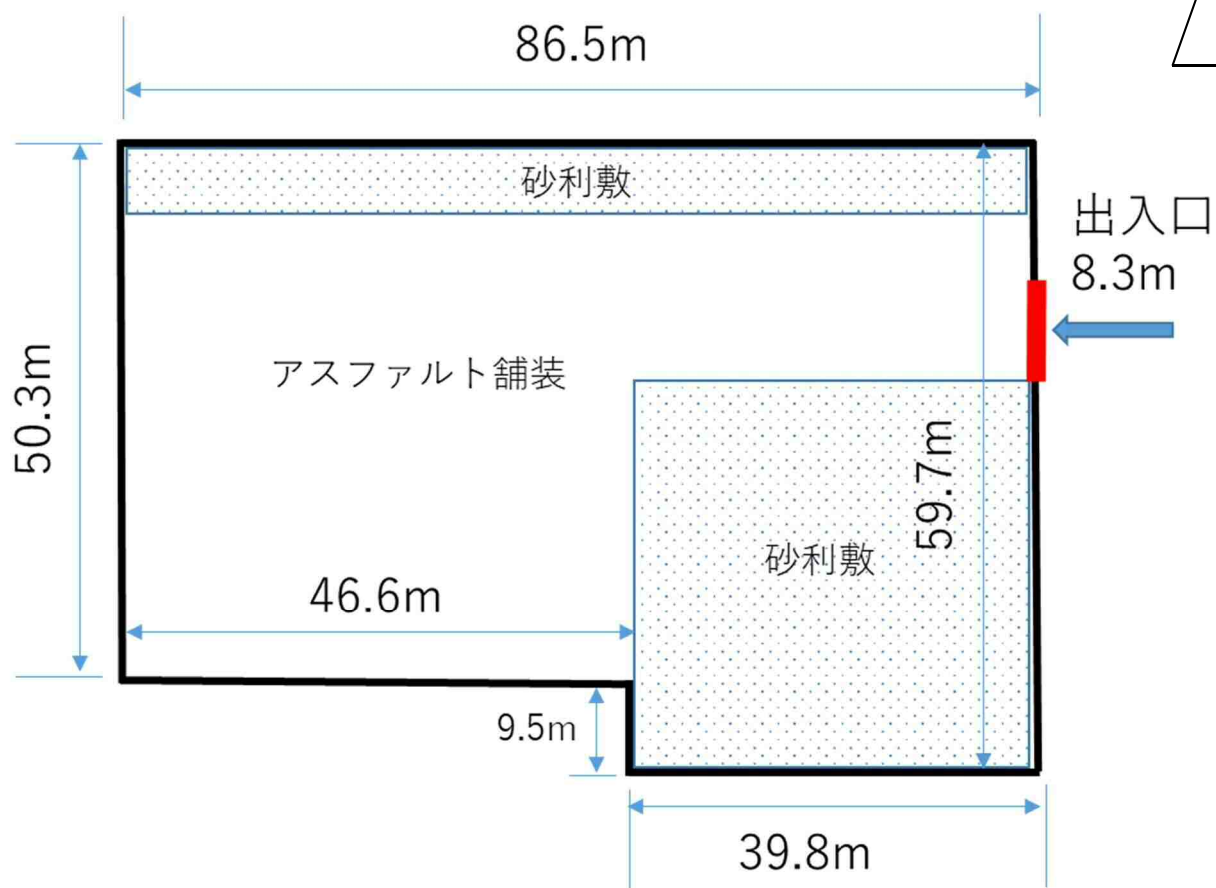



## 貸付物件説明書

番号	所在地番	地目	貸付地積	最低貸付価格(月額)
5	名古屋市中川区玉船町一丁目1番1のうち(南側)	水道用地	約2,500㎡	231,378円
貸付期間		令和2年4月1日～令和7年3月31日(5年0か月間)		
接面道路の幅員等		東側で幅員14.5mの舗装市道に接面しています。		
交通機関		バス	市営バス昭和橋から南方へ約0.2km	
		鉄道	名古屋市営地下鉄六番町から西方へ約1.4km	
供給処理施設	配管等の状況		照会先及び電話番号	
	電気	前面道路配線 有	中部電力(株)	港営業所 0120-929-309
	上水道	前面道路配管 有	名古屋市上下水道局	中川営業所 052-352-2511
	下水道	前面道路配管 有	名古屋市上下水道局	中川営業所 052-352-2511
	ガス	前面道路配管 有	東邦ガス(株)	笠寺営業所 052-821-7141
公共施設 (道路距離)		中川区役所	物件の北西方	約 2.7 km
		市立昭和橋小学校	物件の北西方	約 0.4 km
		市立昭和橋中学校	物件の東方	約 0.7 km
参考事項	<ul style="list-style-type: none"> <li>・貸付地積は、図面上の求積値です。</li> <li>・現状はアスファルト舗装された状態です。原則としてそのままの状態を利用してください。</li> <li>・アスファルト舗装や雨水排水設備を新設又は現状と変更することは可能ですが、その場合は雨水流出抑制対策を行ってください。施工内容・方法等は当局と協議の上決定します。</li> <li>・周囲はネットフェンスで囲われています。</li> <li>・現在、資材置場及び駐車場として使用しています。</li> <li>・敷地内に照明器具が存在しています。使用する場合は、使用者において電気使用契約を締結してください。既存の電灯はそのまま使用しても構いませんが、電灯が点灯しない等のトラブルには対応しません。</li> </ul>			
担当課	上下水道局資産活用課 TEL 052-972-3728			

※ 貸付物件説明書は、入札参加者が物件の概要を把握するための参考資料ですので、必ず入札参加者ご自身において、現地及び諸規制について調査確認を行ってください。

【付近見取図】



【詳細図】

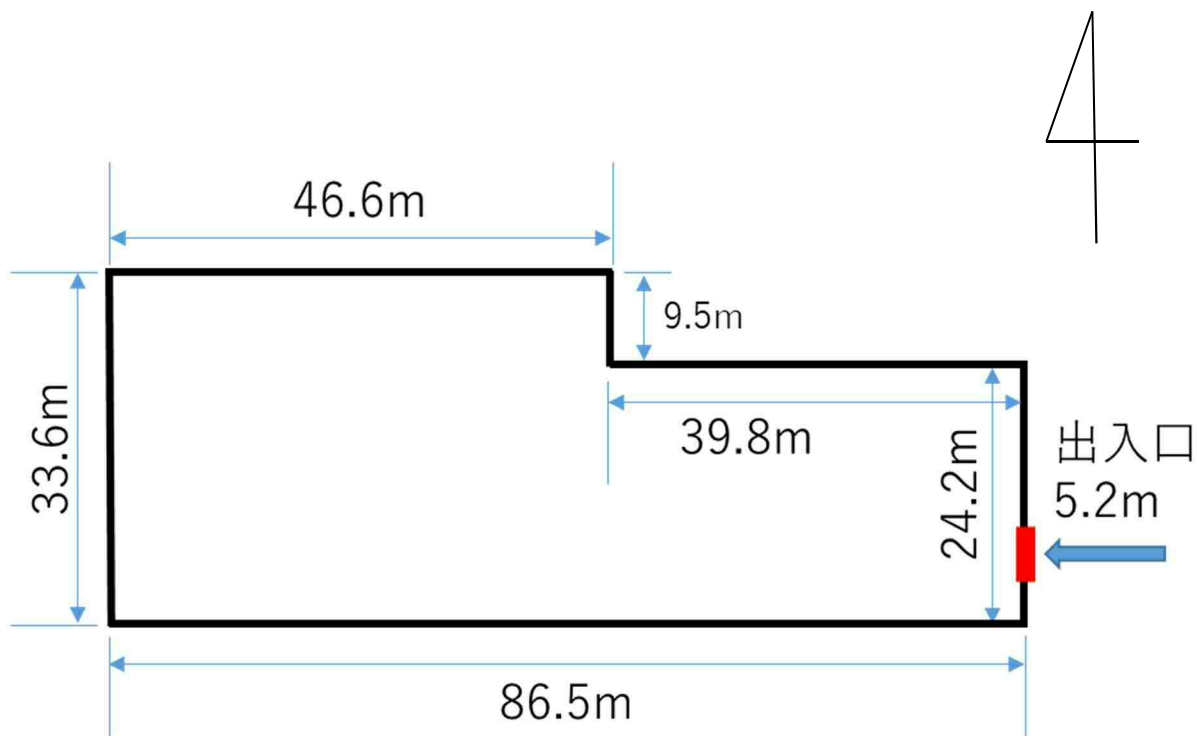

## 貸付物件説明書

番号	所在地番	地目	貸付地積	最低貸付価格(月額)
6	守山区桔梗平1丁目101番2のうち	雑種地	約1,800㎡	128,795円
貸付期間		令和2年4月1日～令和5年3月31日(3年0か月間)		
接面道路の幅員等		北側で幅員8.9mの舗装市道に接面しています。		
交通機関		バス	名古屋ガイドウェイバス吉根口から南西方へ約0.3km	
		鉄道	名鉄小幡駅から北東方へ約3.5km	
供給処理施設	配管等の状況		照会先及び電話番号	
	電気	前面道路配線 有	中部電力(株)	旭名東営業所 0120-929-265
	上水道	前面道路配管 有	名古屋市上下水道局	守山営業所 052-791-6311
	下水道	前面道路配管 有	名古屋市上下水道局	守山営業所 052-791-6311
	ガス	前面道路配管 有	東邦ガス(株)	北営業所 052-902-1111
公共施設 (道路距離)		守山区志段味支所	物件の北東方	約 3.5 km
		市立吉根小学校	物件の北東方	約 1.3 km
		市立吉根中学校	物件の北東方	約 1.3 km
参考事項	<ul style="list-style-type: none"> <li>・貸付地積は、図面上の求積値です。</li> <li>・現状はアスファルト舗装された状態です。原則としてそのままの状態を利用してください。</li> <li>・アスファルト舗装や雨水排水設備を新設又は現状と変更することは可能ですが、その場合は雨水流出抑制対策を行ってください。施工内容・方法等は当局と協議の上決定します。</li> <li>・周囲はネットフェンスで囲われています。</li> <li>・現在、資材置場として使用しています。</li> </ul>			
担当課	上下水道局資産活用課 Tel 052-972-3728			

※ 貸付物件説明書は、入札参加者が物件の概要を把握するための参考資料ですので、必ず入札参加者ご自身において、現地及び諸規制について調査確認を行ってください。

【付近見取図】

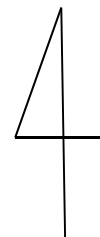

【詳細図】

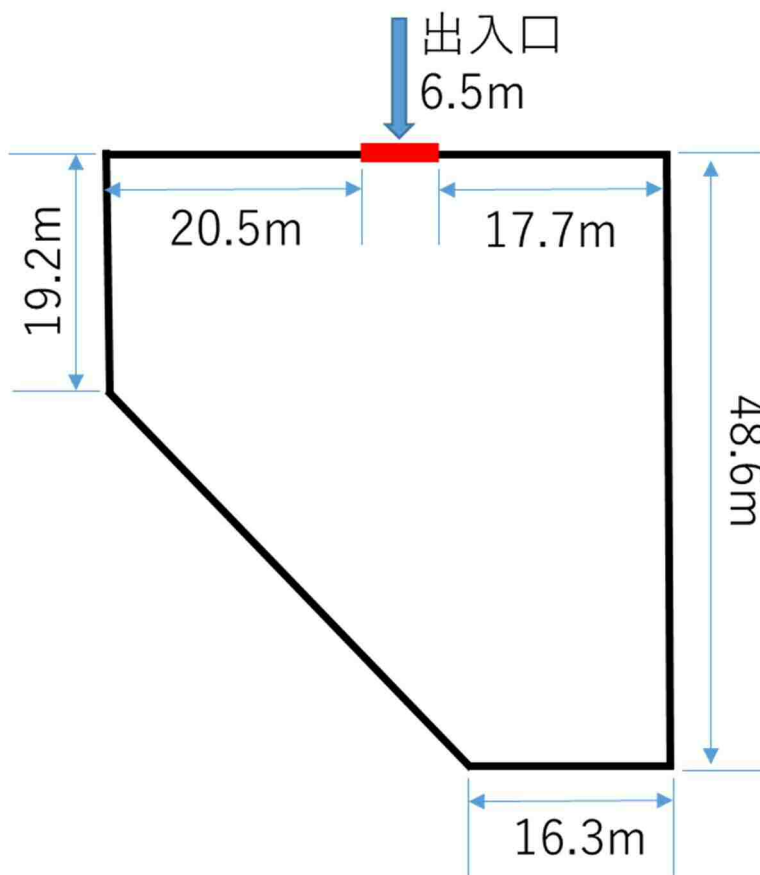

## 貸付物件説明書

番号	所在地番	地目	貸付地積	最低貸付価格(月額)
7	犬山市大字犬山字四日市33番	雑種地	約590㎡	28,280円
貸付期間	令和2年4月1日～令和5年3月31日(3年0か月間)			
接面道路の幅員等	南東側で幅員13.5m(遊歩道6.2mを含む。)の舗装路(尾張広域緑道)に接面しています。			
交通機関	バス	岐阜バス犬山駅東口から西方へ約1.3km		
	鉄道	名鉄犬山線犬山駅から北西方へ約1.2km		
供給処理施設	配管等の状況		照会先及び電話番号	
	電気	前面道路電柱有	中部電力(株)	小牧営業所 0120-929-580
	上水道	なし	犬山市役所	水道課 0568-62-9300
	下水道	なし	犬山市役所	下水道課 0568-44-0337
公共施設 (道路距離)	犬山市役所	物件の東方	約	1.1 Km
	市立犬山西小学校	物件の南方	約	0.6 Km
	市立犬山中学校	物件の南西方	約	0.5 Km
参考事項	<ul style="list-style-type: none"> <li>・貸付地積は、図面上の求積値です。</li> <li>・現在の状況は、砂利敷です。</li> <li>・外周はネットフェンスで囲まれています。</li> <li>・深さ60cm程度の陥没が一か所ある他、切り株が複数残置されています。</li> <li>・地面は前面の舗装路から20cm程度下がっています。</li> <li>・前面の舗装路は道路ではなく、県が管理する緑道です(通行は認められています。)</li> <li>・中部電力の鉄塔敷地と接しています。</li> </ul>			
担当課	上下水道局資産活用課 Tel 052-972-3728			

※ 貸付物件説明書は、入札参加者が物件の概要を把握するための参考資料ですので、必ず入札参加者ご自身において、現地及び諸規制について調査確認を行ってください。

【付近見取図】

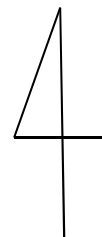

【詳細図】

